

Милош Бешћ  
Факултет политичких наука  
Универзитет у Београду<sup>1</sup>

УДК: 316.334.3:008(4+497.11)  
Оригинални научни рад  
Примљен: 28.06.2016.

## ГРАЂАНСКА ПОЛИТИЧКА КУЛТУРА: СРБИЈА У ЕВРОПИ<sup>2</sup>

*Сажетак: У тексту се компаративно и емпиријски тестира концепт грађанске политичке културе. За анализу смо користили податке из Европског истраживања вредности. Основни циљ рада јесте мерење степена и предиктора грађанске политичке културе у Европи и Србији. Грађанска политичка култура је операционализована као конструкт који се састоји из интересовања за политику, политичког активизма, демократске оријентације, социјалног поверења и либералне вредносне оријентације. Кључна хипотеза коју смо тестирали јесте да вредносне оријентације као индикације ширих културних образаца обликују грађанску политичку културу. Као метод користили смо конфирматорну факторску анализу и хијерархијско линеарно моделирање. Тестирањем хипотеза идентификовали смо да су екстринзична и интринзична радна оријентација, грађански морал, пермисивност, породични традиционализам и религиозност кључне вредносне оријентације које утичу на грађанску политичку културу. Утврдили смо да су висок ниво конзервативизма (непермисивности), висок ниво екстринзичне радне оријентације, те висок ниво традиционализма кључне културне препреке јачања грађанске политичке културе у Србији.*

*Кључне речи: грађанска политичка култура, вредносне оријентације, конфирматорна факторска анализа и хијерархијски линеарни модел*

### Концептуални оквир

Не постоји јединствен и универзално прихваћен концепт грађанске политичке културе, као што не постоји ни теоријски консензус око дефиниције грађанског друштва. У класичној студији Алмонда и Вербе (1963, 1980) концепт цивилне културе изједначен је са партиципацијском културом (на супрот поданичкој и парохијалној), тачније са концептом грађанске демократске партиципације. Иако данас постоји значајна концептуално-димензионална екстензија

<sup>1</sup> besicmilos@yahoo.com

<sup>2</sup>Текст је представљен на конференцији “Деполитизовани грађани. Умрежене организације. Грађанско друштво у Србији: између оспоравања и овладавања” која је одржана 11. децембра 2015. године у Београду у организацији Секонс-Групе за развојну иницијативу и Српског удружења за правну и социјалну филозофију.

иницијалног појма цивилне културе који је предложен, у основи највећи број студија које су следиле Алмонда и Вербу, и даље се суштински фокусирају на политичку партиципацију (у множини) као кључне димензије грађанске политичке културе. Проблем, међутим, настаје у самом покушају дефинисања демократске партиципације, тачније, у различитим студијама и код различитих аутора инсистира се на различитим димензијама и индикаторима саме партиципације.

Политичка партиципација се најједноставније може дефинисати као 'оне активности које предузимају обични грађани а које су мање или више директно усмерене на избор владе и/или акција које она предузима' (Verba & Nie 1972: 2). Овакав приступ директно проистиче из разумевања демократије као облика владавине која потиче од грађана и служи грађанима. Следећи овај приступ у неким истраживањима, политичка партиципација је редукована на изборну партиципацију (Milbrath 1965, Milbrath & Goel 1977). Схватање које своди демократску политичку културу на изборну партиципацију и контролу власти је, међутим, са савременог становишта, преуско. Дакле, демократско друштво, и њему припадајућа демократска политичка култура подразумевају не само активну улогу грађана у избору вођства, већ и активну улогу грађана у погледу грађанске контроле евентуалне монополизације власти од стране изабраних политичких елита (Dahl 1956, Berlin 1969, Margolis 1979, Teorell 2006). У истраживањима новијег датума која се руководе овим критеријумима као индикатори демократске партиципације идентификују се гласање на изборима, учествовање у раду политичких странака, али и све оне активности које имају за циљ да утичу на политичку елиту која има статус владајуће на основу изборне партиципације (Marsh 1990, Topf 1995, Thomassen & van Deth 1998, Dalton 1988).

У свом 'зрелијем' периоду, схватање и истраживање политичке културе, захваљујући Патнаму концепт политичке културе је проширен на шире облике социјалне партиципације која у крајњој линији има значаја за свеукупну друштвену интеграцију као и за шире схваћене облике организоване политичке акције (Putnam 1993, 1995). Патнам је предложио да се појам демократске политичке културе обогати појмом друштвено-политичко ангажовање<sup>3</sup> и појмом социјалног капитала. Операционално, социјално поверење и чланство у удружењима су посатили саставни део концепта грађанске политичке културе. Данас постоји мање-више успостављен консензус да се демократска политичка култура треба схватити шире од политичког понашања које би се свело на гласање и чланство у удружењима (Sartori 1987). Шире схватање демократске политичке културе се све више концентрише на појам 'културе' него на појам 'политичког'. Инсистира се да је

---

<sup>3</sup> Engl. political engagement

политичка култура пре свега 'култура' и да као таква мора да буде идентификована, протумачена и мерена са становишта културних образаца друштва. Тако се нпр. ангажовање у политици у демократском друштву види као 'начин живота' демократског друштва (Walzer 1991). У савременим истраживањима као синоними/антоними и/или димензије грађанске политичке културе, се најчешће користе термини: политичко учествовање, интересовање за политику, политичко укључивање, политичка апатија, политичко незадовољство, политичка партиципација итд. (Sigel & Hoskin 1981, Bennett 1984, Gabriel 1995, Van Deth 1990, Zaller 1992).

Кључна карактеристика савременог демократског друштва јесте чињеница да је реч о високо издиференцираном ентитету. Отуд се у класичној политичкој социологији као кључни проблем ефикасног функционисања савремених демократија идентификује сукоб интереса између различитих друштвених група, те се претпоставља потреба за политичким консензусом. Класични плурализам, као и онај у савременијој форми, решење траже у институционалној структури друштва, а посебно његовом политичком пољу. Институције које су демократски успостављене, према томе, треба да обезбеде плурализам интереса на бази консензуса и/или компромиса. Са друге стране, теорије конфликта инсистирају на аргументу да су саме институције резултат доминације одређених друштвених група, те да функционисање ових институција не доприноси консензусу, већ само производи алтернативне опресивне механизме којима се легитимише већ успостављена неравноправна дистрибуција моћи. Стога новије студије, најћешће у кључу једног од три типа новог институционализма<sup>4</sup>, заправо покушавају да објасне 'дијалог' између институција друштва и доминантних културних образаца који у том друштву постоје. Управо са овом теоријском напоменом, грађанска култура се у неким студијама дефинише као идеолошка сагласност<sup>5</sup> која се формира у диференцираном друштву, а која је услов његовог демократског функционисања (Wilson 1993). У неким другим студијама, грађанска култура се дефинише као подршка демократији и демократским институцијама (Kornberg & Clarke 1992). У овим приступима, мера демократске политичке културе јесте мера поверења у демократске институције (Patterson 1999, Thomas 1998, Uslaner 1999). Дакле, кључно питање јесте питање концептуализације и операционализације грађанске политичке културе. Основно полазиште у овом тексту јесте да се наместо теоријског пунуди експлоративан и операционализован појам политичке културе. Другим речима, ми ћемо емпиријским и статистичким аргумен-

<sup>4</sup> Мисли се на историјски институционализам, институционализам рационалног избора и социолошки институционализам (види Hall & Taylor 1996).

<sup>5</sup> Engl. compliance

тима да појам политичке културе преведемо на димензије и индикаторе који имају своје емпиријско оправдање. Критеријум за овако понуђену операционализацију појма биће стриктно статистичког карактера. У поступку експлорације користићемо адекватне статистичке процедуре које ће нам указати које димензије, те које индикаторе у оквиру димензија можемо узети у обзир, на начин да ови индикатори и димензије креирају конзистентан концепт политичке културе. На овај начин се не нуди коначно решење на теоријске дилеме, нити се негира значај различитих могућности концептуализације. Оно што се жели, јесте да се понуди једно од могућих решење операционалног појма политичке културе који ће превазићи различита теоријска становишта и омогућити компарацију добијених нумеричких вредности у односу на различите потребе и аналитичке критеријуме.

### **Политичка култура у Србији и хипотетички оквир истраживања**

Србија спада у категорију земаља које се могу оквалификовати као пост-комунистичке демократије. Као земља у којој је реални социјализам владао 45 година, једна од основних препрека некада настанка, а данас развоја, грађанске политичке културе јесте културно (и политичко) наслеђе из овог периода. Као и у случају осталих земаља бившег социјализма, када је о Србији реч, управо се доминација наслеђене недемократске културе истиче као највећа препрека стабилизацији демократског друштва (Димитријевић 2004, Голубовић 1988, Подунавац 2001). Аргументује се да је српско друштво у почетној фази транзиције заробљено интересима старе/нове елите која је блокирала транзицију (Лазих 1994, 2011). Један од кључних проблема у развоју демократије био је нарастајући национализам који је послужио као алтернативни образац колективног идентитета друштва у формирању (Бешић 2001, Јакшић 2004, Лошонц 2004). Као један од кључних проблема истиче се висок степен ауторитарности на свим нивоима (Кузмановић 1995, Голубовић 2004). Посебан проблем у настајућем демократском друштву јесте проблем ауторитарне политичке социјализације (Васовић 1998). Суштински теоријски аргумент јесте да постоји снажан раскорак између ауторитарне политичке културе коју је Србија наследила, и настајућег демократског политичког система. Другим речима постоји сукоб између друштвене структуре и културе, да искористимо Алмонд и Верба терминологију. Услед ауторитарног наслеђа и преференције колективистичких образаца, Србија се нашла у проблему ефикасне демократске транзиције. Упркос увођењу демократских институција, друштво у свом пуном демократском облику није могло да се развије, услед чињенице да трансформација политичког система није имала подршку грађанске културе. Консеквентно, читав политички систем и новоформиране институције, постале су структуре које су супро-

тстављене вредносним преференцијама и бихејвиоралним обрасцима који из ових проистичу.

Ефективна демократија иманентно потребује грађанску политичку културу. Демократско друштво почива на слободним грађанима који, као такви (дакле слободни и аутономни) учествују у политичком животу друштва. Уколико су грађани неслободни, ауторитарни и склони различитим облицима колективизма, онда је читав политички систем стварно или потенцијално у колапсу, и као такав није у стању да испуњава замишљену друштвену и политичку улогу. Посебно је важно да се истакне да гореизнесена аргументација која указује на слабости грађанског друштва нарочито важи за Србију у поређењу са осталим посткомунистичким земљама. Основни разлог јесте посебно отежана транзиција кроз коју је Србија пролазила, и још увек пролази (Лазих 2005). Док је у осталим посткомунистичким земљама транзиција ослобађала грађански капацитет друштва, у Србији је транзиција јачала национализам и ауторитарност, услед ратних дешавања који су пратили распад бивше СФРЈ. У таквим условима, новоформиране демократске институције су се показале као нарочито слабе, а недемократски облици политичке културе су додатно ојачали у односу на социјалистички период. Друго, мора се имати у виду и пре-социјалистичка историја српског друштва. Док је велики број земаља источне Европе имао пре социјалистичког периода какву-такву демократску традицију, историја српског грађанског друштва је била више него скромна. Пре Другог светског рата и социјалистичке револуције, Србија је била више аграрно него грађанско, више ауторитарно него демократско друштво. Према томе, сам почетак транзиције у случају Србије, није био само оптерећен социјалистичком прошлошћу, него и прошлошћу која је претходила социјалистичком периоду, а посебно је била оптерећена, као што смо изнели, ратним разарањима и формирањем нових држава које су проистекле из СФРЈ.

Према томе, ако су гореизнесени аргументи ваљани, истраживањем је за очекивати да је компаративно у Србији *ниво грађанске политичке културе на нижем нивоу, не само у односу на западну Европу, него и у односу на остале земље бившег социјализма*. Ово је првотна дескриптивна хипотеза коју ћемо тестирати.

Друга хипотеза је експланаторног карактера. Наиме, наше разумевање политичке културе подразумева да се цивилна култура разуме као саставни део културе друштва у ширем смислу. Другим речима, политичка култура је најпре култура, па тек онда је политичка. Ако друштво у културном смислу јесте ентитет *sui generis*, то значи да је најбољи начин да објаснимо политичку културу управо културом друштва у ширем смислу. Операционално, ми *претпостављамо да ће одређене вредносне оријентације у друштву у великој мери да објасне степен*

*грађанске политичке културе*. Приликом идентификације релевантних објашњавајућих варијабли (вредносних оријентација), наш приступ је експлоративан, тачније, просто смо статистичким процедурама идентификовали оне вредносне оријентације које имају предиктивни капацитет.

### **Операционализација појма грађанске политичке културе**

Наш приступ грађанској политичкој култури у овом тексту је *емпиријског и компаративног карактера*. Циљ студије није да теоријским оружјем доказује значај појединих аспеката цивилног друштва, и/или да доказује дефиците које (опет теоријски) евентуално постоје у савременом српском друштву. Напротив, циљ је да се емпиријским приступом дефинише валидан концепт цивилне културе који се може мерити. Између осталог, и концепт политичке културе је у самом зачетку био компаративног карактера (Almond & Verba 1963). Уколико се неки тип политичке културе окарактерише као грађански, једини начин његовог доказивања јесте упоређивање овог типа политичке културе између демократских и мање демократских земаља. Друго, ми се бавимо грађанском политичком културом кроз вредносне обрасце који је опредмеђују (Ester, Halman & de Moor, 1993). Уколико се *култура разуме садржајно као скуп вредносних оријентација у друштву, онда политичка култура подразумева вредносне обрасце у сфери политичког деловања*. Дакле, грађанска политичка култура не може да постоји сама по себи, већ је иста саставни део ширих вредносних матрица (културе друштва). У овом раду ми ћемо најпре указати на појам политичке културе који операционално користимо, а затим ћемо указивати на остале вредносне обрасце друштва који обликују политичку културу (у овом случају грађанску културу).

Када је реч о самој операционализацији појма грађанске културе, имајући у виду постојеће традиције, у овој студији руководили смо се мање-више опште прихваћеним критеријумима на којима дефиниција грађанске политичке културе почива (Milbrath 1965, Dahl 1971, Nie & Verba 1975, Sartori 1987, Jones & Gaventa 2002, Uslaner 2003, Вујадиновић, Вељек, Гоати, Павићевић ур., 2004;). Најпре, грађанска политичка култура подразумева висок степен интересовања за политику и учествовање у политичкој дебати (Dalton, 1988, Conover & Searing 2002). Уколико грађанско друштво почива на аутономним грађанима који одлучују о политици, за ефективан статус грађана потребна су два елемента. Прво, то је компетентност (грађанин који одлучује и учествује у политичким стварима мора да поседује минимум компетенција), и друго, то је политичка информисаност (будући да само информисан грађанин разумно може да учествује у политичком животу). Стога је прва димензија политичке културе коју смо постулирали управо *политичка информисаност*. Друга димензија операционализованог концепта грађанске политичке културе који смо користили јесте *демократска оријентација*

(Klingemann & Fuchs 1995, Cohen 1999, Norris 1999). Уколико се грађанска култура разуме као политичка култура која одликује демократско друштво, степен привржености демократији, демократским институцијама и демократским вредностима је услов да се одређени тип политичке културе може оквалификовати као грађанска култура. Трећа димензија грађанске политичке културе јесте *политички активизам* (van Deth, Montero & Westholm eds., 2007, Teorell 2006). С обзиром да демократија потражује активно учествовање грађана у политичким стварима, од бирања власти, преко њене контроле, до развоја недостатних механизма друштвено-политичког груписања, степен активизма јесте мера цивилне културе. Четврта димензија је *социјално поверење* (Seligman 1997, Paxton 2002, Newton 2001). Без елементарног консензуса у друштву нема стабилне демократије, а консензус може да постоји само на основама социјалног поверења. Пета, и последња димензија цивилне културе у нашем истраживању јесте *либерална оријентација*. Иако око овог питања може да постоји неслагање између различитих традиција у проучавању грађанске културе, либерална оријентација која се ослања на слободу појединца у друштвеном и економском пољу, инсистира на једном важном аспекту грађанства, а то је политичка и економска аутономија појединца у односу на државу и остале облике колективне опресије (Dekker & van den Broek 1996, Foley & Edwards 1996, Morales 2001). Према томе, с обзиром на наш приступ операционализацији, ми грађанску политичку културу дефинишемо као: *онај облик политичке културе који инкорпорира политичку информисаност, демократску вредносну оријентацију, политички активизам, социјално поверење и либералну оријентацију*. Другим речима, што је свака од пет наведених димензија политичке културе у већој мери присутна у једном друштву, тврдимо да је грађанска политичка култура у том друштву на вишем нивоу.

У циљу доказивања хипотеза, ми најпре меримо грађанску политичку културу као скуп вредносних оријентација (интересовање за политику, демократска оријентација, политички активизам, социјално поверење и либерална оријентација). Затим, утврђујемо емпиријским путем релевантност и компарабилност предложеног операционалног концепта. Треће, меримо степен грађанске политичке културе у свим земљама Европе и поредимо западну Европу са посткомунистичком, те са земљама бивше Југославије и Србијом. Четврто, и последње, идентификујемо вредносне оријентације као предикторе грађанске културе. Податке за ово истраживање обезбедили смо захваљујући Европском истраживању вредности (надаље ЕВС<sup>6</sup>). Након идентификације кључних агрегатних варијабли формирали смо датотеку од 40 европских зе-

<sup>6</sup> European Value Study: <http://www.europeanvaluesstudy.eu/>

маља<sup>7</sup> са укупним бројем од 24.825 испитаника. С обзиром да смо дефинисали пет димензије цивилне културе, најпре операционално одређујемо индикаторе за свих пет димензија.

Прва димензија концепета грађанске културе јесте *интересовања за политику*. Три су питања која смо користили као индикаторе за овај концепт. Прво, то је питање на коме су испитаници на четворостепеној ординалној скали одговарали у којој мери им је политика важна у животу (интересовање1). Друго питање мери на тростепеној скали колико често испитаници разговарају са пријатељима о политици (интересовање2). Треће, то је питање у коме су испитаници директно одговарали у којој мери су заинтересовани за политику, на четворостепеној ординалној скали (интересовање3).

Друга димензија је *демократска оријентација* коју меримо посредством три негативна става према демократији<sup>8</sup> са којима су се слагали испитаници на четворостепеној Ликертовој лествици. Ти ставови су: 'демократија није добра за одржавање реда' (демократија1), 'демократије су неодлучне и производе свађе' (демократија2) и 'у демократији економски систем лоше функционише' (демократија3).

Трећа димензија грађанске политичке културе јесте *политички активизам* који је мерен посредством учествовања или спремности на три типа политичке акције и то: потписивање петиције (активизам1), учествовање у бојкотима (активизам2) и учествовањем у законски одобреним демонстрацијама (активизам3). Сва три облика политичког активизма се мере на тростепеној скали (учествовао-ла је, није учествовао-ла али би могао-ла, и не би могао-ла да учествује).

Четврта димензија је *социјално поверење* које се мери посредством три варијабле. Прво, двовалентно дефинисан став о томе да ли већини људи човек може веровати ИЛИ никада не може човек бити довољно опрезан (поверење1). Друга два питања представљају десетостепене лествице са два екстрема на половима и то су: 'људи углавном брину само о себи', насупротив, 'људи углавном покушавају да помогну другима' (поверење2) и 'већина људи би вас искористили ако имају за то прилику' насупротив 'већина људи се труде да буду фер и поштени' (поверење3).

---

<sup>7</sup> То су: Албанија, Јерменија, Аустрија, Белгија, БиХ, Бугарска, Белорусија, Хрватска, Чешка, Данска, Естонија, Финска, Грузија, Немачка, Грчка, Исланд, Ирска, Италија, Летонија, Литванија, Луцембург, Малта, Молдавија, Црна Гора, Холандија, Норвешка, Пољска, Португал, Румунија, Русија, Србија, Словачка, Словенија, Шпанија, Шведска, Швајцарска, Турска, Украјина, Македонија и Велика Британија. Из анализе су из разлога немогућности проналажења агрегатних података избачени Азербејџан, Кипар и косовски узорак, док је Француска избачена из техничких разлога.

<sup>8</sup> Ставови су негативно дефинисани, дакле, неслагање са овим ставовима представља демократску вредносну оријентацију



Пета, и последња димензија цивилне културе јесте *либерална оријентација* која се састоји из три става мерених десетостепеном лествицом а који на половима одређују опозитне тврдње. Прво, то је став да ‘држава треба да преузме више одговорности за бригу о људима насупротив, ‘да појединци морају сами да прихвате одговорност’ (десно1); затим, став да ‘држава треба у већој мери да контролише предузећа’ насупротив, ‘да држава треба у већој мери да обезбеди слободу предузетништва’ (десно2); и треће, став да је ‘боља државна него приватна својина’ (десно3). На основу тврдњи, јасно је да је овде реч о економском либерализму.

Слика1 Конфирматорна факторска анализа – Грађанска политичка култура

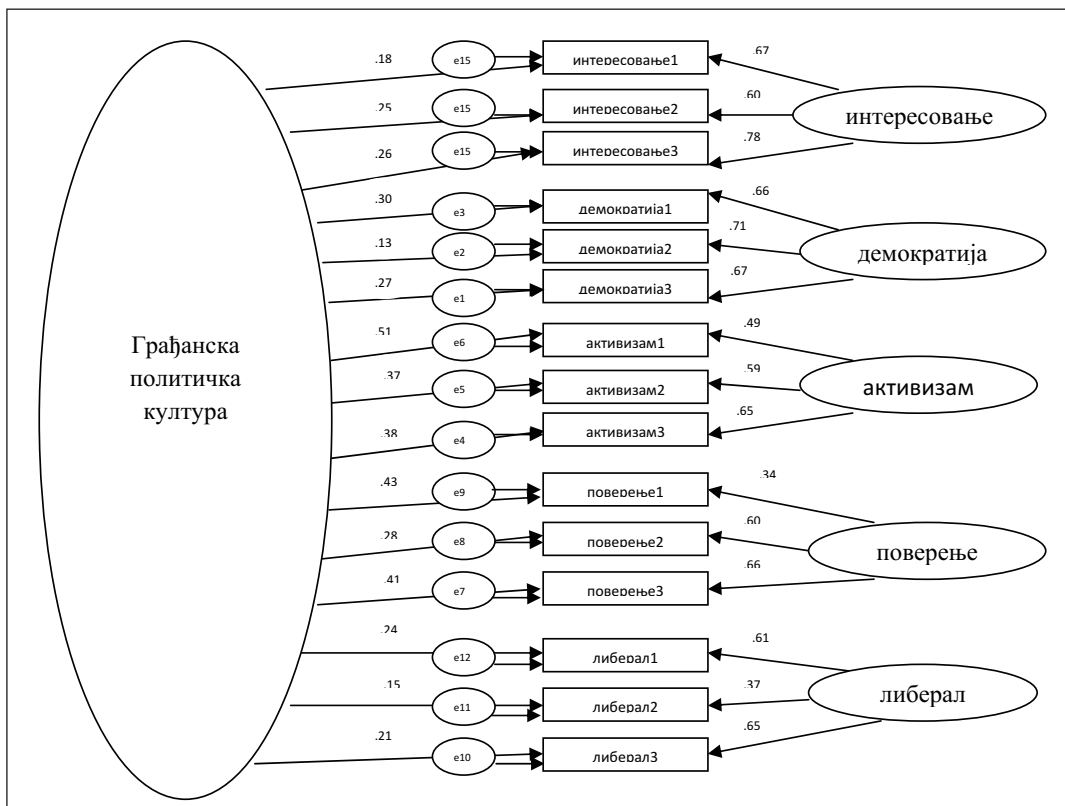

У примењеној конфирматорној факторској анализи сви кључни статистички параметри указују на високу поузданост мерења димензија и укупног концепта грађанске политичке културе. Тако је Цмин/ДФ=23.76, ГФИ=0.995, АГФИ=0.990,

НФИ=0.988, ЦФИ=0.989, док је РМСА=0.024. Стандардизовани регресиони скорови за све појединачне индикаторе су сразмерно високи са изузетком 'повеће1' и 'десно2'. На основу свих индикатора формиран су факторски скорови за свих пет димензија грађанске политичке културе оптимизовани у нумеричим вредностима у распону од 0 до 1.

У Табели 1 дајемо приказ дистрибуције добијених скорова за свих пет димензија, а у Табели 2 дајемо приказ корелација између свих пет скорова који репрезентују пет димензија грађанске политичке културе. Највишу корелацију меримо између интересовања за политику и политичког активизма ( $r = .50, p < .01$ ), док најниже корелације меримо између либералне оријентације и преостале четири димензије.

**Табела 1 Димензије грађанске политичке културе  
– релевантне статистичке вредности**

		Димензије				
		интересовање	либерална	повеће	активизам	демократија
Н		24825	24825	24825	24825	24825
Аритметичка средина		<b>.4453</b>	<b>.4169</b>	<b>.3869</b>	<b>.3954</b>	<b>.4761</b>
Стандардна грешка аритметичке средине		.00146	.00109	.00121	.00158	.00108
Медијана		<b>.4589</b>	<b>.4259</b>	<b>.3861</b>	<b>.4001</b>	<b>.4911</b>
Стандардна девијација		.22961	.17182	.18991	.24867	.17020
Симетричност		-.015	-.183	-.022	.255	-.221
Сплљштеност		-.692	-.401	-.790	-.921	.026
Минимум		.00	.00	.00	.00	.00
Максимум		.94	.79	.83	.95	.86
Перцентили	25	.2784	.3059	.2462	.1559	.3712
	50	.4589	.4259	.3861	.4001	.4911
	75	.5984	.5359	.5356	.5858	.5679

**Табела 2** Пирсонови коефицијенти корелација између пет димензија грађанске политичке културе

	интересовање	либерална	поверење	активизам
либерална	.101**			
поверење	.211**	.151**		
активизам	.497**	.117**	.307**	
демократија	.203**	.231**	.265**	.273**

\*\* значајно на нивоу 99%

На основу свих пет димензија грађанске политичке културе формирали смо заједнички скор (као ЦФА факторски скор). Мерне карактеристике скорa, као и дистрибуцију скорa приказујемо у Табели 3 и Слици 2. Дакле, на основу ЦФА оправдали смо коришћење операционалног концепта грађанске политичке културе, те са високим степеном поузданости мерења можемо да користимо димензије и свеукупни скор у поступцима тестирања хипотеза.

**Табела 3** Грађанска политичка култура-статистичке вредности

Н	24825	
Аритметичка средина	<b>.4241</b>	
Стандардна грешка аритметичке средине	.00081	
Медијана	<b>.4211</b>	
Стандардна девијација	.12819	
Симетричност	.055	
Сплештеност	-.349	
Минимум	.01	
Максимум	.85	
Перцентили	25	.3339
	50	.4211
	75	.5139

**Слика2 Грађанска политичка култура - дистрибуција**

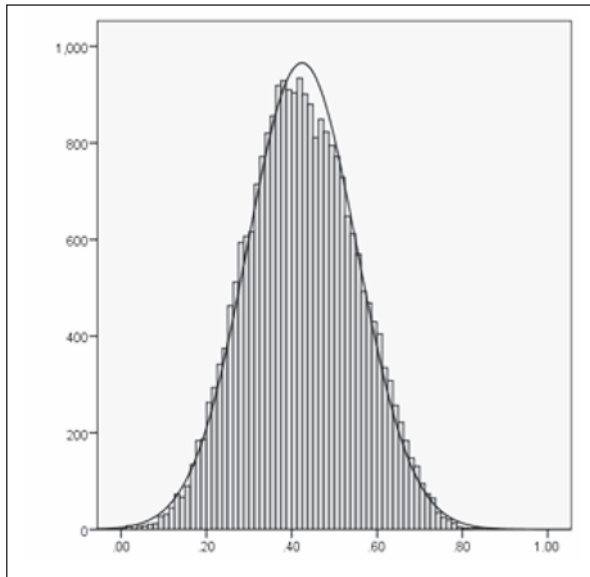

### **Мерење грађанске политичке културе и тестирање хипотеза**

Најпре, у Табели 4. дајемо приказ средњих вредности скорова пет димензија политичке културе за све земље које смо истраживањем обухватили, док у Табели 5 дајемо приказ агрегатних аритметичких средина по димензијама за западне демократије, посткомунистичке земље и земље бивше Југославије. У Слици 3 дајемо приказ композитног скорa грађанске политичке културе за све земље. На основу графикана може се увидети да су просечне вредности у земљама западне Европе, а посебно земљама Скандинавије и Бенелукса, значајно више у односу на мерени степен грађанске политичке културе у постсоцијалистичким земљама. Просечне вредности по категоријама земаља прилажемо у Табели 6.

Табела 4 Средње вредности свих пет димезнија политичке културе за све земље

Земље	Интересовање за политику	Либерална оријентација	Социјално поверење	Политички активизам	Демократска оријентација
Албанија	.36	.46	.30	.34	.46
Аустрија	.51	.46	.43	.43	.53
Јерменија	.46	.37	.30	.25	.49
Белгија	.37	.43	.42	.46	.46
БиХ	.40	.40	.32	.39	.50
Бугарска	.42	.38	.27	.25	.38
Белорусија	.42	.47	.38	.22	.48
Хрватска	.36	.39	.32	.43	.47
Чешка	.41	.42	.36	.34	.42
Данска	.57	.49	.60	.56	.61
Естонија	.43	.38	.41	.32	.48
Финска	.45	.44	.48	.51	.55
Грузија	.60	.47	.37	.35	.54
Немачка	.56	.45	.44	.50	.56
Грчка	.44	.36	.26	.33	.44
Исланд	.57	.47	.54	.62	.57
Ирска	.45	.47	.47	.45	.46
Италија	.47	.42	.39	.53	.53
Летонија	.47	.37	.39	.34	.41
Литванија	.40	.43	.33	.33	.43
Луцембоург	.49	.44	.43	.53	.50
Малта	.45	.48	.40	.39	.55
Молдавија	.42	.42	.29	.27	.37
Црна Гора	.29	.32	.32	.29	.48
Холандија	.53	.46	.51	.47	.52
Норвешка	.55	.48	.55	.58	.52
Пољска	.39	.42	.37	.34	.42
Португалија	.37	.44	.33	.31	.45
Румунија	.34	.42	.29	.21	.39
Русија	.40	.32	.42	.24	.41
Србија	.37	.36	.31	.38	.47
Словачка	.42	.35	.31	.29	.45
Словенија	.39	.44	.38	.41	.42
Шпанија	.37	.37	.39	.45	.49
Шведска	.50	.51	.53	.62	.60
Швајцарска	.52	.48	.50	.53	.50

Турска	.43	.37	.25	.25	.43
Украјина	.45	.30	.39	.29	.38
Македонија	.49	.37	.30	.51	.43
Велика Британија	.45	.49	.46	.48	.46

**Табела 5 Средње вредности димензија грађанске политичке културе у односу на категорије земаља**

	интересовање	либерална	поверење	активизам	демократија
Западне демократије	0.48	0.44	0.43	0.46	0.51
Посткомунистичке земље	0.42	0.40	0.35	0.29	0.44
Бивше СФРЈ земље	0.38	0.38	0.32	0.40	0.46
Укупно	0.45	0.42	0.39	0.40	0.48

**Табела 6 Грађанска политичка култура у односу на категорије земаља**

	Аритметичка средина	Н	Стандардна девијација
Западне демократије	.4638	12641	.12939
Посткомунистичке земље	.3799	8181	.11010
Бивше СФРЈ земље	.3891	4003	.11864
Укупно	.4241	24825	.12819

Слика 3 Средње вредности грађанске политичке културе за све земље

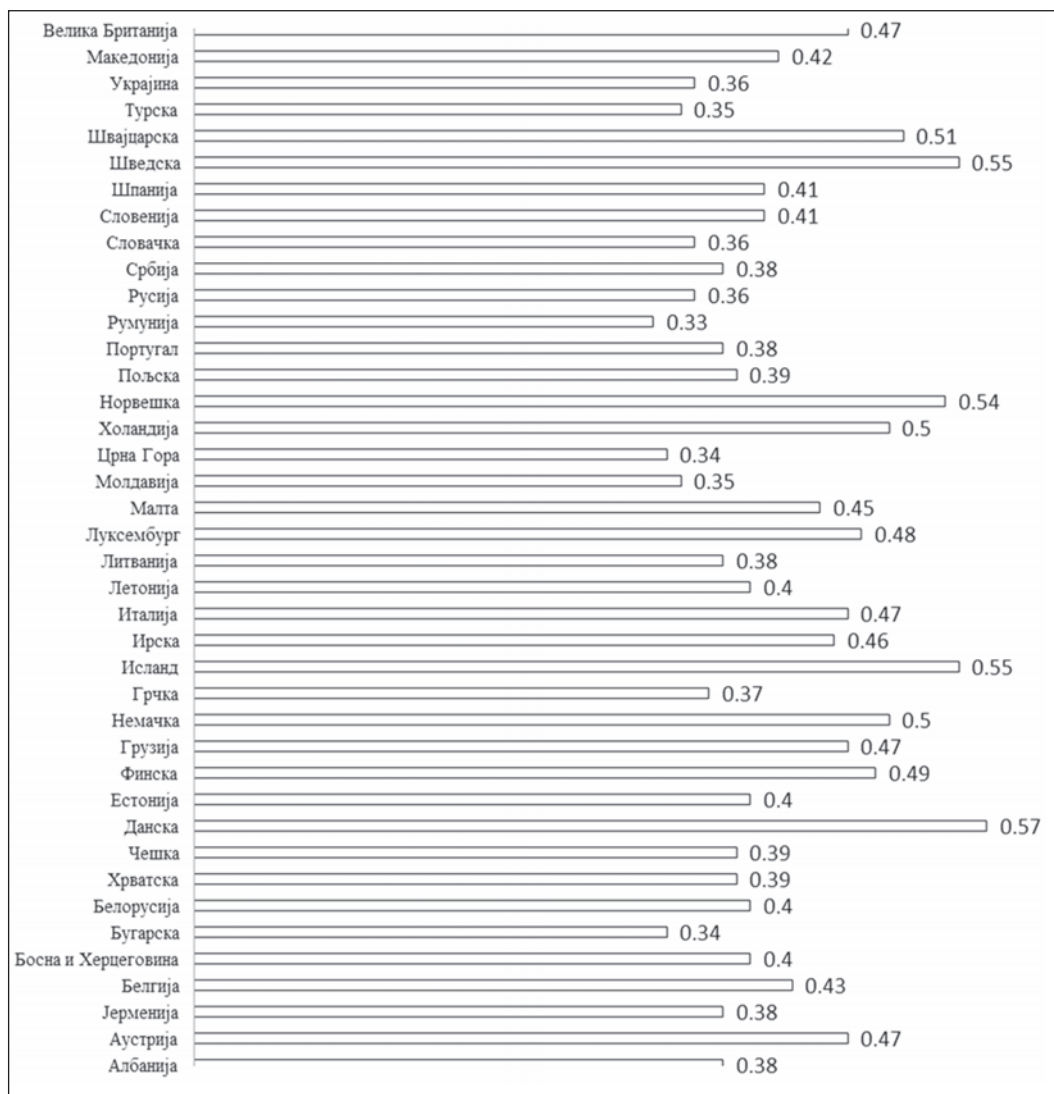

На основу добијених података, не може се рећи да Србија значајно одступа од просечних вредности великог броја посткомунистичких земаља. Мерна вредност грађанске политичке културе у Србији је на истом (или готово истом) нивоу као и у Литванији, Чешкој, Хрватској, Јерменији и Албанији; на вишем је

нивоу у односу на Словачку, Украјину, Црну Гору, Румунију, Молдавију, Бугарску. Чак и када се упореди са неким земљама западне Европе (Грчка и Португалија) мерени степен грађанске политичке културе у Србијије виши. Са друге стране, нема сумње да су традиционалне земље западне Европе, а нарочито оне које су ситуирана на крајњем западу и северу значајно напредније када је реч о грађанској политичкој култури у односу на Србију и остале земље бившег социјализма. Међутим, теза да је Србија ‘специјалан случај’ у односу на остале земље бившег социјализма са аргументима које смо изнели у теоријском разматрању, емпиријски се не може поткрепити. Пре ће бити да је грађанска политичка култура у Србији на мање-више сличном нивоу просека осталих посткомунистичких земаља.

Друга, и кључна хипотеза којом се руководимо у овој студије јесте да се грађанска политичка култура може објаснити вредносним оријентацијама које проистичу из културе као ширег контекста у коме је сама политичка култура ситуирана. Другим речима, у складу са социолошким институционализмом, ми претпостављамо да је политичка култура пре свега културни, а тек онда политички феномен. У складу са овим ставом ми смо експлоративним приступом користећи регресиону анализу од великог броја предикторских варијабли идентификовали шест вредносних оријентација које имају високу предикторску вредност. Тих шест вредносних оријентација<sup>9</sup> су:

- Екстринзична радна оријентација
- Интринзична радна оријентација
- Грађански морал
- Пермисивност
- Религиозност
- Породични традиционализам

Најпре, имајући у виду разлике између земаља користили смо хијерархијско линеарно моделирање калкулишући оцену фиксираног ефекта као супститут за регресионе коефицијенте. Овај приступ био је изнуђен с обзиром да се не може негирати чињеница да су наше опсервације ‘смештене’ у контекст (референтних земаља). Интра-класни коефицијент корелације указује да се 26% варијансе зависне варијабле (грађанска политичка култура) може објаснити разликом између земаља, док преостали део варијансе објашњавамо разликом између опсервација. Као контролне варијабле у моделу користили смо пол/род, године старости, образовање (ИСЦЕД), приход (логаритамска трансформација); док смо као агрегатне варијабле користили ХДИ<sup>10</sup>, као и синтетички скор који мери снагу институција

---

<sup>9</sup> Операционализацију ових вредносних оријентација видети у Бешић 2014.

<sup>10</sup> Human Development Index



у друштву (Снага<sup>11</sup>). Кључна улога контролних варијабли јесте да се веза између зависних и независних варијабли контролише степеном образовања и прихода који варира међу испитаницима. Посебно је значајна улога агрегатних варијабли. Наиме, јасно је (а из података се то може и видети) да између развијених западних земаља и посткомунистичке Европе постоје разлике у укупном економском развоју, квалитету живота и посебно у погледу ефикасности демократских институција. Коришћењем ХДИ-а и индекса који мери ефикасност институција, онемогућено је да ефекат вредносних оријентација као кључних предикторских варијабли буде коваријантно приписан управо разликама које се тичу економског развоја земаља као и степена ефикасности институција у тим земљама.

У Табели 7 представљене су средње вредности контролних варијабли у моделу за све земље. У Табели 8 представљене су средње вредности предикторских варијабли, такође, за све земље, а у Табели 9 референтне вредности у односу на три категорије земаља у Европи. Скорови су оптимизовани у распону од 0 (минимум) до 1 (максимум). Подаци указују да су средње вредности пермисивности у посткомунистичкој Европи на нижем нивоу у односу на западну Европу. Када је о свим осталим вредносним оријентацијама реч, међутим, референтне вредности су у постсоцијалистичким земљама у просеку више у поређењу са Западом. Када је о Србији реч, екстринзична радна оријентација и грађански морал су на вишем нивоу у односу на остале земље бившег социјализма, док су све остале мерене вредности вредносних оријентација ниже, опет у поређењу са осталим посткомунистичким земљама.

---

<sup>11</sup> Снага институција представља синтетички скор референтних међународних индекса и то Rule of Law, Control of Corruption, Regulatory Quality Index i Government Effectiveness Index. Релијабилност скорa је верификована посредством ЦФА а нумеричке вредности скорa вредности представљане су факторским регресионим скоровима

Табела 7 Средње вредности контролних варијабли за све земље

	Пол /мушко	Године	Образовање ИСЦД	Приход (лог)	ХДИ2009	Снага институција
Албанија	.56	41.51	2.85	-.45	.73	-1.23
Аустрија	.48	46.86	3.04	1.13	.88	1.16
Јерменија	.45	43.98	3.36	-.81	.71	-1.04
Белгија	.52	47.78	2.91	1.01	.88	0.67
БиХ	.47	41.89	2.75	-.22	.73	-1.29
Бугарска	.51	50.59	2.93	-.11	.77	-0.78
Белорусија	.43	42.45	3.48	-.01	.75	-2.04
Хрватска	.44	44.80	2.86	.36	.79	-0.53
Чешка	.51	49.09	3.01	.66	.86	0.11
Данска	.56	48.26	3.22	1.24	.89	1.53
Естонија	.38	48.97	2.88	.54	.83	0.48
Финска	.55	48.66	3.54	1.33	.88	1.36
Грузија	.38	44.55	3.71	-.87	.72	-0.75
Немачка	.52	50.44	3.16	1.13	.90	0.95
Грчка	.48	48.18	2.42	.77	.86	-0.16
Исланд	.55	44.56	3.33	.89	.90	1.21
Ирска	.43	44.64	2.87	.98	.91	1.11
Италија	.55	47.80	2.78	.78	.87	-0.32
Летонија	.39	47.89	3.29	.44	.80	-0.12
Литванија	.50	44.73	3.27	.29	.80	-0.14
Луксембург	.55	40.81	2.83	1.18	.86	1.13
Малта	.43	52.09	2.25	.66	.83	0.59
Молдавија	.48	44.00	3.16	-.79	.64	-1.40
Црна Гора	.45	44.61	2.90	-.27	.77	-0.98
Холандија	.53	52.88	3.02	1.19	.91	1.21
Норвешка	.53	46.17	3.23	1.08	.94	1.13
Пољска	.43	44.87	3.04	.32	.81	-0.23
Португалија	.49	50.64	1.78	.76	.80	0.30
Румунија	.49	47.15	2.71	-.06	.78	-0.79
Русија	.39	45.86	3.14	-.03	.75	-1.64
Србија	.49	46.92	2.80	-.09	.76	-1.24
Словачка	.45	54.14	2.93	.39	.83	-0.02
Словенија	.51	48.09	2.62	.69	.88	0.24
Шпанија	.48	46.83	2.35	.91	.87	0.37
Шведска	.60	49.42	3.41	1.21	.90	1.30
Швајцарска	.55	48.60	3.16	1.41	.90	1.26
Турска	.47	40.46	1.68	-.29	.69	-0.67
Украјина	.43	47.16	3.34	-.27	.72	-1.64
Македонија	.66	42.18	2.96	-.57	.72	-0.94
Велика Британија	.49	50.31	2.77	1.14	.86	1.05
<b>Укупно</b>	<b>.49</b>	<b>46.64</b>	<b>2.91</b>	<b>.46</b>	<b>.82</b>	<b>0.00</b>

Табела 8 Средње вредности предикторских варијабли за све земље

	Екстризична радна оријентација	Интризична радна оријентација	Грађански морал	Пермис.	Религ.	Традиц.
Албанија	.747	.557	.807	.170	.457	.736
Аустрија	.450	.472	.809	.347	.538	.519
Јерменија	.768	.754	.888	.075	.627	.694
Белгија	.308	.329	.811	.316	.392	.464
БиХ	.689	.499	.901	.138	.767	.666
Бугарска	.736	.730	.934	.171	.411	.778
Белорусија	.580	.464	.729	.271	.556	.727
Хрватска	.589	.438	.844	.183	.625	.640
Чешка	.543	.444	.799	.296	.300	.690
Данска	.320	.463	.897	.407	.267	.461
Естонија	.640	.565	.866	.208	.342	.658
Финска	.467	.487	.866	.410	.445	.382
Грузија	.636	.721	.898	.090	.867	.816
Немачка	.417	.438	.857	.351	.320	.587
Грчка	.550	.480	.838	.291	.689	.744
Исланд	.409	.518	.897	.403	.519	.393
Ирска	.660	.613	.868	.283	.738	.454
Италија	.546	.616	.905	.232	.637	.617
Летонија	.569	.491	.828	.192	.545	.713
Литванија	.627	.486	.778	.206	.710	.624
Луксембург	.597	.743	.821	.342	.394	.536
Малта	.644	.555	.923	.126	.914	.620
Молдавија	.858	.903	.851	.098	.781	.790
Црна Гора	.703	.520	.912	.131	.500	.739
Холандија	.539	.682	.856	.390	.404	.325
Норвешка	.343	.403	.869	.374	.362	.340
Пољска	.660	.540	.833	.195	.786	.602
Португалија	.694	.665	.866	.264	.565	.621
Румунија	.685	.626	.839	.159	.873	.730
Русија	.595	.465	.781	.221	.542	.727
Србија	.649	.545	.910	.178	.484	.689
Словачка	.539	.377	.763	.297	.583	.700
Словенија	.524	.612	.866	.290	.371	.548
Шпанија	.412	.192	.816	.392	.487	.592
Шведска	.390	.467	.826	.466	.220	.316
Швајцарска	.327	.450	.864	.378	.466	.487
Турска	.869	.844	.966	.074	.981	.774
Украјина	.543	.424	.852	.155	.656	.763
Македонија	.766	.732	.879	.162	.550	.756
В. Британија	.463	.448	.893	.324	.518	.403
<b>Укупно</b>	<b>.570</b>	<b>.542</b>	<b>.858</b>	<b>.252</b>	<b>.546</b>	<b>.609</b>

**Табела 9 Средње вредности предикторских варијабли у односу на категорије земаља**

	Екстринзична	Интринзична	Грађански	Пермис.	Религ.	Традиц.
Западне демократије	.4918	.5218	.8662	.3168	.5164	.5210
Посткомунистичке земље	.6492	.5715	.8314	.1882	.5846	.7128
Бивше СФРЈ земље	.6538	.5484	.8859	.1766	.5599	.6739
Укупно	.5698	.5424	.8579	.2518	.5459	.6088

**Табела 10. Вредносне оријентације као предиктори грађанске политичке културе**

Предиктори	Празан модел	Фиксни ефекат	t	Фиксни ефекат	t
Константа		0.310*	2.297	.275*	2.227
Пол/мушко		0.023**	17.099	.024**	17.999
Старост		0.000**	5.571	.001**	10.442
Образовање		0.034**	43.909	.028**	37.074
Приход (лог)		0.011**	9.346	.007**	5.548
ХДИ		-0.013	-0.79	-.060	-3.99
Снага институција		0.043**	3.625	.033**	3.053
РАД: екстринзична оријентација				-.042**	-14.786
РАД: интринзична оријентација				.046**	17.949
Грађански морал				.065**	12.474
Пермисивност				.130**	28.397
Религијско веровање				.011**	5.617
Породични традиционализам				-.025**	-6.505
-2 ограничена логаритамска вероватноћа (девијанса)	-31531.97	-41153.14		-42455.92	
AIC	-31529.97	-41149.14		-42451.92	

\*\* p < 0.01 \*p < 0.05

Коначно у Табели 10 представљени су резултати хијерархијског линеарног модела предиктора грађанске политичке културе. Најпре, на основу контролних варијабли утврђујемо да су мушкарци склонији грађанској политичкој култури

у односу на жене, а такође, и старост представља позитиван предиктор. Најснажнија експланаторна варијабла у оквиру контролних варијабли јесте образовање. Резултати указују да са сваком степеном пораста образовања, повећава се и степен грађанске политичке културе за око 3.4%. Уколико се образовање разуме као проци за степен индивидуализма, податак је очекиван, они који су образованији истовремено су и индивидуалнији, а степен индивидуализма је пропорционалан грађанским капацитетима. Приходи, такође, имају значајну позитивну предикторску вредност. За свако повећање прихода појединца од 50 евра месечно (логаритам), расте и вероватноћа већег степена грађанске културе за око 1.1%.

Када је о агрегатним варијаблама реч, најпре подаци указују да се степен грађанске политичке културе који меримо на индивидуалном нивоу не може објашњавати индексом хуманог развоја земаља (ХДИ). Овај налаз је интересантан, с обзиром да постоји обиље података који указују да економски развој земље условљава и демократску политичку културу. Затим, подаци указују да што су институције у једном друштву стабилније и ефикасније, то је и виши степен грађанске политичке културе. Сваки степен (стандардна девијација као степен) јачања снага институција у некој земљи повећава грађанску политичку културукод појединаца који у тој земљи живе за око 4.3%.

Међутим, када је реч о тестирању наших хипотеза кључне предикторске варијабле тичу се вредносних оријентација мерених на индивидуалном нивоу. Резултати линеарног моделирања указују да је *пермисивност*<sup>12</sup> као *вредносна оријентација статистички најзначајнији предиктор грађанске политичке културе*. Са сваком степеном повећане пермисивности, грађанска политичка оријентација код грађана се повећава за око читавих 13%! Имајући у виду да је пермисивност заправо образац који се супротставља традиционализму и конзервативизму, можемо рећи да грађанска политичка култура у највећој мери зависи управо од ниског степена традиционализма и конзервативизма. Кључни интерпретативни налаз јесте да управо у овом погледу читаву посткомунистичку Европу, укључујући и Србију, карактерише значајно нижи ниво пермисивности у односу на западну Европу. Други значајан предиктор цивилне културе јесте *грађанска моралност*<sup>13</sup>. Са сваком степеном повећане грађанске моралности,

<sup>12</sup> Детаљну елаборацију пермисивности као вредносне оријентације приложио сам у Бешић 2014. За ову прилику само напомињем да пермисивност представља морални образац оправдавања: хомосексуалности, проституције, развода, узимања лаких дрога, ванбрачну везу и успутни секс. Другим речима, пермисивност је оправдавање бихејвноралних образаца који су у супротности са традиционализмом и конзервативизмом.

<sup>13</sup> Операционализацију погледати у Бешић 2014. За ову сврху, грађанска моралност подразумева: неутају пореза, нелагање, неплаћање на руке, неузимање мита, нетражење од државе бенефита на које немамо права исл.

повећава се и степен грађанске политичке културе за око 6.5%. У овом погледу, међутим, мерене вредности грађанске моралности у Србији су у просеку више како у односу на Запад, тако и у односу на остале постсоцијалистичке земље. Другим речима, висок степен грађанске моралности који меримо у Србији је нарочито благотворан за оснаживање грађанске политичке културе. *Интринзична радна оријентација*<sup>14</sup> представља следећи важан позитиван предиктор грађанске политичке културе. Са сваким степеном повећане интринзичне оријентације код појединца, повећава се и степен грађанске културе за око 4.6%. У овом погледу мерене вредности интринзичне оријентације су у посткомунистичкој Европи, међутим, на нешто вишем нивоу у односу на Запад, док су референтне вредности у Србији на нижем нивоу у односу на остале земље бившег социјализма. Са друге стране, *екстринзична радна оријентација*<sup>15</sup> је негативан предиктор цивилне културе. Дакле, што је неко склонији екстринзичном схватању рада, то је вероватније да ће код њега/ње бити нижи степен грађанске културе. Са сваким степеном повећања екстринзичне радне оријентације, смањује се степен грађанске политичке културе за око 4.2%. У овом погледу Србија не одступа значајно од осталих земаља бившег социјализма, али зато читава посткомунистичка Европа је у значајновећој мери екстринзични радно оријентисана у односу на западну Европу. *Породични традиционализам*<sup>16</sup> је, такође, негативан предиктор грађанске културе. Што је неко у већој мери породично-традиционално оријентисан, то је вероватније да ће степен грађанске политичке културе код тог појединца бити на нижем нивоу. Тачније, са сваким степеном повећаног породичног традиционализма, смањује се степен грађанске културе за око 2.5%. Степен породичног традиционализма у Србији је на нешто вишем нивоу у односу на посткомунистичке земље, али је зато читава посткомунистичка Европа значајно породично-традиционалнија у односу на Запад. Према томе, породични традиционализам као вредносна оријентација је следећа значајна препрека за јачање грађанске политичке културе, али ово важи како за Србију, тако и за остале земље које имају социјалистичко наслеђе. Коначно, иако можда није очекивано и интуитивно, резултати указују да је *религиозност*<sup>17</sup> позитиван предиктор грађанске политичке културе. Уколико се код појединца повећа степен религи-

---

<sup>14</sup> Ова оријентација подразумева вредновање РАДА кроз: постигнуће, самоиницијативу, одговорност, учешће у одлучивању, учење нових вештина итд.

<sup>15</sup> Ова оријентација представља схватање РАДА кроз: високу плату, одсуство притиска на послу, сигурност радног места, повољно радно време и дуг годишњи одмор.

<sup>16</sup> Ову вредносну оријентацију меримо кроз традиционално схватања брака и породичних улога.

<sup>17</sup> Религиозност је мерена кроз веровање у: Бога, рај, пакао, грех и живот после смрти. Дакле, реч је о традиционалном концепту религијског веровања.

озности за један степен, повећава се и степен грађанске политичке културе за око 1.1%. Степен религиозности у земљама бившег социјализма је на вишем нивоу у поређењу са Западом, али у овом погледу Србија значајно одступа у смислу да је вредност религиозности у Србији на нижем нивоу у односу како на остале земље бившег социјализма, тако и у односу на западну Европу.

### Уместо закључка

Које су кључне препреке развоја грађанске политичке културе у Србији са становишта вредносних оријентација? Прво, и кључно, у Србији, као и у осталим земаљама бившег социјализма, недостатак пермисивности, тј. снажан традиционализам и конзервативизам представља вредносни образац који је супротан грађанској политичкој култури. Нетолеранција и неприхватање пермисивног понашања резултат је недовршених модернизацијских процеса у читавој посткомунистичкој Европи. Конзервативност је добрим делом резултат неослобађања појединца од традиционалних колективистичких стега, националних митова и ауторитарних образаца, који нису у складу са толерантним схватањем слободе појединца, а које је преко потребно за развијен грађански став. Друго, и у овом погледу Србија се не разликује од осталих земаља бившег социјализма, схватање рада кроз његову екстринистичну димензију јесте препрека за грађанску политичку културу. Иначе схватање рада кроз користи које пружа на начин да се рад прихвата као 'спољна сила', јесте схватање које указује на недостатак потребе да се појединац идентификује са послом који обавља, а ово се може узети и као индикација недостатка индивидуализма. Треће, у нешто блажем облику у односу на остале посткомунистичке земље, висок степен породичног традиционализма у Србији је, такође, препрека развијеном грађанском ставу. Овај фактор је комплементаран првом (конзервативизам тј. одсуство пермисивности). Породични традиционализам који опредмећује традиционално схватање родних улога у породици јесте, такође, индикација одсуства индивидуализма као услова развијеног грађанског става. Са друге стране, компаративно висок степен грађанске моралности и интринистичне радне оријентације представља плодотворно тло за јачање грађанске политичке културе у Србији, јер су ове две оријентације као фактори који позитивно делују на цивилну културу у Србији присутне у високом степену. Коначно, колико год парадоксално звучало, низак степен религиозности који меримо у Србији није у функцији јачања грађанске политичке културе, управо обрнуто. Сам налаз да се традиционализам и конзервативност са једне и религиозност са друге стране налазе на опречним позицијама је контраинтуитивна по себи. Међутим, управо обрасци грађанске политичке културе јесу праћени ниским степеном конзервативизма и традиционализма, али високим степеном религиозности. Овде треба имати у виду концепт грађанске политичке

културе који смо операционализовали, наиме, социјално поверење и интересовање за политику су саставни део самог појма цивилне културе<sup>18</sup>.

Да ли је Србија посебан случај, и да ли значајно одступа од осталих земаља? Ми смо позивајући се на теоријска схватања која доминирају када је реч о Србији, бавили поређењем са другим земљама, нарочито са оним земљама које имају социјалистичку прошлост како би доказивали да је посебно отежана транзиција српског постсоцијалистичког друштва деловала нарочито инхибиторно на настанак и развој грађанске политичке културе. Подаци, међутим, указују, да грађанска политичка култура, прво, у мереном степену не одступа значајно од већине посткомунистичких земаља и друго, да је на nižем нивоу у односу на западну Европу (као што је и случај са готово свим осталим земљама бившег социјализма). Даље, указали смо које то вредносне оријентације, а које спадају у шири корпус културе друштва, јесу значајне за грађанску политичку културу. Констатовали смо да недостатак пермисивности (илити вишак конзервативности), екстринистична радна оријентација и породични традиционализам представљају кључне препреке развоја грађанске политичке културе. Уколико се ове три вредносне оријентације интерпретирају са становишта међуприпадности, могући теоријски закључак наше студије био би да је традиционализам у Србији праћен недостатком индивидуализма, а да ови фактори представљају брану развоја грађанске политичке културе. Важно је, међутим, напоменути да инхибиторно дејство ових фактора постоји у готово свим осталим земљама бившег социјализма, па и у неким земљама Запада. Према томе, Србија није никакав 'специјални случај' који треба посебно анализирати и разумевати као ентитет *sui generis*. Пре ће бити да су социјализам и предсоцијалистичка прошлост у Србији имали сличне ефекте као и у другим земљама бившег социјализма, а да су ови ефекти посебно наглашени у погледу 'вишка традиције и мањка индивидуализма'. Другим речима, настанак и развој демократске политичке културе у Србији праћен је наслеђеном парохилјалном и поданичком традиционалном културом. Јачање грађанске политичке културе, према томе, како у Србији тако и у осталим земљама посткомунизма, зависи од јачања демократских институција, али и од свих осталих модернизацијских економских и друштвених образаца који консеквентно могу да умање утицај традиционалног погледа на свет и ојачати индивидуализам у друштву.

---

<sup>18</sup> Оба концепта позитивно корелирају са религиозношћу



## ЛИТЕРАТУРА

- Алмонд, Г. А. & С. Верба (1963) 2000. *Цивилна култура – политички ставови и демократија у пет земаља*. Загреб: Политичка култура, Накладно-истраживачки завод.
- Almond, G. A., & Verba, S. (1980). *The civic culture revisited: An analytic study*. Boston: Little Brown
- Bennett, S. E. 1984. Apathy in America, 1964–1982: A new measure applied to old questions. *Micropolitics*, 3 (4), 499–545.
- Berlin, I. (1969) 1988. *Four Essays on Liberty*. Oxford: Oxford University Press.
- Бешић М. 2001. Нација и национализам у свјетлу друштвене трансформације реал-социјализма. У *Нација и држава*. Б. Ђукановић, Б. Ђукановић, М. Лазић и М. Бешић. Подгорица: ЦИД
- Бешић М. 2014. *Транзиционе трауме и промене вредносних оријентација – генерацијски приступ*. Београд: ФПН-Чигоја.
- Cohen, J. 1999. Trust, voluntary association and workable democracy: the contemporary American discourse of civil society. In *Democracy and Trust*, ed. M. E. Warren. Cambridge: Cambridge University Press, pp. 208–48.
- Conover, P. J. & D. D. Searing 2002. Expanding the envelope: citizenship, contextual methodologies, and comparative political psychology. In *Thinking about Political Psychology*, ed. James H. Kuklinski. Cambridge: Cambridge University Press, pp. 89–114.
- Dahl, R. A. 1956. *A Preface to Democratic Theory*. Chicago: University of Chicago Press.
- Dahl, R. A. 1971. *Polyarchy: Participation and Opposition*. New Haven: Yale University Press.
- Dalton, R. J. 1988. *Citizen Politics in Western Democracies. Public opinion and political parties in the United States, Great Britain, West Germany, and France*. Chatham, NJ: Chatham House.
- Dekker, P. & A. van den Broek. 1996. Volunteering and politics: involvement in voluntary associations from a ‘civic culture’ perspective. In *Political Value Change in Western Democracies: Integration, Values, Identification, and Participation*, ed. Loek Halman and Neil Nevitte. Tilburg: Tilburg University Press, pp. 125–51.
- Димитријевић, Н. 2004. Србија као недовршена држава. У Вујадиновић, Д., Л. Вељак, В. Гоати & В. Павићевић ур. 2004. *Између ауторитаризма и демократије*. Цивилно друштво и политичка култура. Београд: ЦЕДЕТ
- Foley, M. W. & B. Edwards. 1996. The Paradox of Civil Society. *Journal of Democracy* 7: 38–52.
- Gabriel, O. W. 1995. Political efficacy and trust. In *The Impact of Values*. J. W. van Deth & E. Scarborough (ed.). Oxford: Oxford University Press.
- Голубовић, З. 2004. Ауторитарно наслеђе и препреке за развој цивилног друштва и демократске политичке културе. У Вујадиновић, Д., Л. Вељак, В. Гоати & В. Павићевић ур. 2004. *Између ауторитаризма и демократије*. Цивилно друштво и политичка култура. Београд: ЦЕДЕТ
- Голубовић, З. 1988. *Криза идентитета савременог југословенског друштва: југословенски пут у социјализам виђен из различитих углова*. Београд: Филип Вишњић.
- Hall, P. A., & Taylor, R. C. 1996. Political science and the three new institutionalisms. *Political studies*, 44(5), 936-957.

- Јакшић, Б. 2004. Национализам/популизам версус грађанска опција – Србија. У Вујадиновић, Д., Л. Вељак, В. Гоати & В.Павићевић ур. 2004. *Између ауторитаризма и демократије*. Цивилно друштво и политичка култура. Београд: ЦЕДЕТ
- Jones, E.&J. Gaventa. 2002. *Concepts of Citizenship: A Review*. IDS Development Bibliography 19. Brighton: Institute of Development Studies.
- Klingemann, H.D. & D.Fuchs, ed. 1995. *Citizens and the State*. Oxford: Oxford University Press.
- Kornberg, A. & H. D. Clarke. 1992. *Citizens and Community. Political Support in a Representative Democracy*. Cambridge: Cambridge University Press.
- Kuzmanović, B. 1995. Authoritarianism. In M. Lazić(Ed.), *Society in Crisis: Yugoslavia in the early 90s* (pp. 161-186). Beograd: Filip Višnjić.
- Лазић, М. 1994. *Систем и слом*, Београд: Филип Вишњић.
- Лазић, М. (2005). *Промене и отпори*. Београд: Филип Фишњић.
- Лазић, М. 2011. *Чекајући капитализам – настанак нових класних односа у Србији*. Београд: Службени гласник.
- Лошонц, А. 2004. Припитомљавање, радикализација или преокрет: назнаке о национализму у Србији. У Вујадиновић, Д., Л. Вељак, В. Гоати & В.Павићевић ур. 2004. *Између ауторитаризма и демократије*. Цивилно друштво и политичка култура. Београд: ЦЕДЕТ
- Margolis, M. 1979. *Viable Democracy*. New York: St. Martin's Press.
- Marsh, A. 1990. *Political Action in Europe and the USA*. London: Macmillan.
- Milbrath, L. W. & M. L. Goel. 1977. *Political Participation: How and Why Do People Get Involved in Politics*. 2nd ed. Chicago: Rand McNally.
- Milbrath, L. W. 1965. *Political Participation. How and Why Do People Get Involved in Politics?* Chicago: Rand McNally.
- Morales, L. 2001. *Citizens in Politics: The Individual and Contextual Determinants of Political Membership in Western Countries*. Estudios/Working Papers, Vol. 164. Instituto Juan March de Estudios e Investigaciones, Madrid.
- Newton, K.. 2001. Trust, social capital, civil society, and democracy. *International Political Science Review* 22 (2): 201–14.
- Nie, N. H. & S. Verba. 1975. Political participation. In *Handbook of Political Science, Volume 4: Nongovernmental Politics*, ed. F. I. Greenstein & N. W. Polsby. Reading: Addison-Wesley.
- Norris, P. 1999. Conclusions: the growth of critical citizens and its consequences. In *Critical Citizens: Global Support for Democratic Governance*, ed. Pippa Norris. Oxford: Oxford University Press, pp. 257–72.
- Patterson, O. 1999. Liberty against the democratic state: On the historical and contemporary sources of American distrust. In: M. E. Warren (ed.), *Democracy and Trust*. Cambridge: Cambridge University Press.
- Paxton, P. 2002. Social capital and democracy: an inter-dependent relationship. *American Sociological Review* 67: 254–77
- Подунавац, М. 2001. *Принцип грађанства и поредак политике*. Београд: Факултет политичких наука.
- Putnam, R. D. 1993. *Making Democracy Work: Civic Traditions in Modern Italy*. Princeton: Princeton University Press.

- Putnam, R. D. 1995. Bowling alone: America's declining social capital. *Journal of Democracy*, 6, 65–78.
- Sartori, G. 1987. *The Theory of Democracy Revisited. Part I: The Contemporary Debate*. Chatham, New Jersey: Chatham House.
- Seligman, A. B. 1997. *The Problem of Trust*. Princeton: Princeton University Press.
- Sigel, R. S. & M. B. Hoskin. 1981. *The Political Involvement of Adolescents*. New Brunswick, NJ: Rutgers University Press.
- Teorell, J. 2006. Political participation and three theories of democracy: a research inventory and agenda. *European Journal of Political Research*, 45 (5), 787–810.
- Thomas, C. W. 1998. Maintaining and restoring public trust in government agencies and their employees. *Administration and Society*, 30 (2), 166–193.
- Thomassen, J. & J. van Deth. 1998. Political involvement and democratic attitudes. In: S. H. Barnes & J. Simon (ed.), *The Postcommunist Citizen*, Budapest: Erasmus Foundation and Institute for Political Science of the Hungarian Academy of Sciences.
- Topf, R. 1995. Electoral participation. In: H.D. Klingemann & D. Fuchs (ed.), *Citizens and the State*, Oxford: Oxford University Press.
- Uslaner, E. M. 1999. Trust but verify: Social capital and moral behaviour. *Social Science Information*, 38 (1), 29–55.
- Uslaner, E. M. 2003. Trust and civic engagement in east and west. In *Social Capital and European Democracy*, ed. Gabriel Badescu and Eric M. Uslaner. New York: Routledge, pp. 81–95.
- Van Deth, J. W. 1990. Interest in politics. In: M. Kent Jennings (ed.), *Continuities in Political Action: A Longitudinal Study of Political Orientations in Three Western Democracies*, Berlin: Walter de Gruyter.
- Van Deth, J. W., J. R. Montero & A. Westholm. 2007. *Citizenship and involvement in European democracies: a comparative analysis*. Routledge.
- Васовић, М. 1998. Политичка социјализација и промене политичке културе, у Васовић, М. (ур.). *Фрагменти политичке културе*. Београд: Институт друштвених наука, 80-114
- Verba, S. & N. H. Nie. 1972. *Participation in America: Political Democracy and Social Equality*. New York: Harper & Row.
- Вујадиновић, Д., Л. Вељак, В. Гоати & В. Павићевић ур. 2004. *Између ауторитаризма и демократије*. Цивилно друштво и политичка култура. Београд: ЦЕДЕТ
- Walzer, M. 1991. The idea of civil society. *Dissent*, 38 (2), 293-304.
- Wilson, J. Q. 1993. *The Moral Sense*. New York: Free Press.
- Zaller, J. R. 1992. *The Nature and Origins of Mass Opinion*. Cambridge: Cambridge University Press.

**Miloš Bešić**

Faculty of Political Sciences

University of Belgrade

## CIVIC POLITICAL CULTURE: SERBIA IN EUROPE

*Summary: In this article we empirically and comparatively test the concept of civic political culture. For this analysis, we used European Value Study data. The main goal of the article was to measure the level and predictors of civic political culture in Europe and Serbia. Civic political culture is defined as a construct consisting of interest in politics, political activism, democratic orientation, social trust and liberal value orientation. The main hypothesis that has been tested is that value orientation as a part of the culture of the society shape civic political culture. As a method, we use Confirmatory Factor Analysis and Multilevel Modeling. We found that intrinsic and extrinsic work orientation, civic morality, permissiveness, family traditionalism and religiosity are the main value orientation that can explain civic political culture. It was identified that high level of conservatism (non/permissiveness), high level of extrinsic orientation, as well as high level of traditionalism, are the main obstacles of the strengthening of civic culture in Serbia.*

*Keywords: civic political culture, value orientations, Confirmatory Factor Analysis, Multilevel Modeling*